

欢迎使用道通智能远程终端MaxiFlash XLink设备。本设备质量上乘，经久耐用，您只需按照说明使用，并进行适当维护即可。

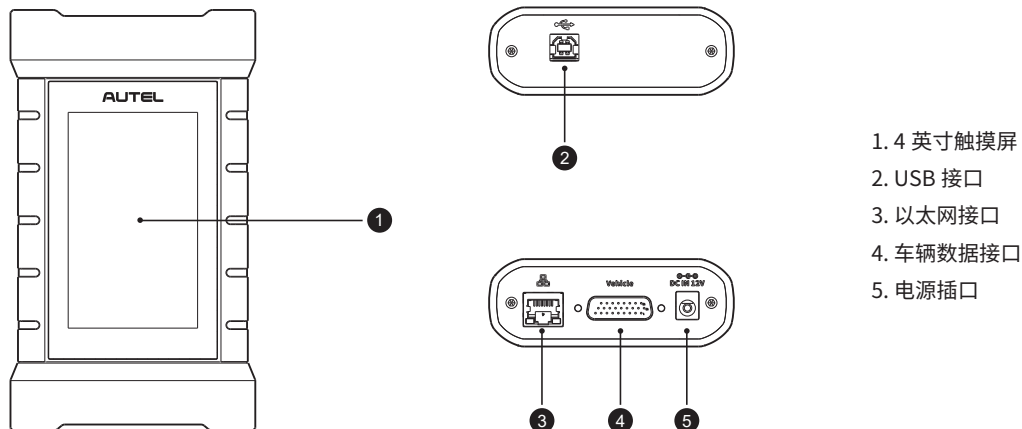

操作指引



注意：对设备进行操作或维护之前，请认真阅读这些说明，尤其是安全警告和注意事项。请正确使用该设备以免造成损坏和/或人身伤害。因操作不当造成的损坏会使有限保修失效。

本地诊断连接操作



注意：以下连接步骤以道通 MaxiSys MS909 为例。请使用原装 2.0 版本测试主线和 2.0 版本 USB 线连接设备。

1. 将 MaxiFlash XLink 设备通过 2.0 版本测试主线与车辆诊断座连接。
2. 启动平板诊断设备，请确保平板内置电池充足或已连接至直流电源。从蓝牙、Wi-Fi 或 2.0 版本 USB 线三种连接方式中选择一种，将平板诊断设备与 MaxiFlash XLink 设备连接，并建立通信。若使用编程功能，则只能选择 USB 连接。

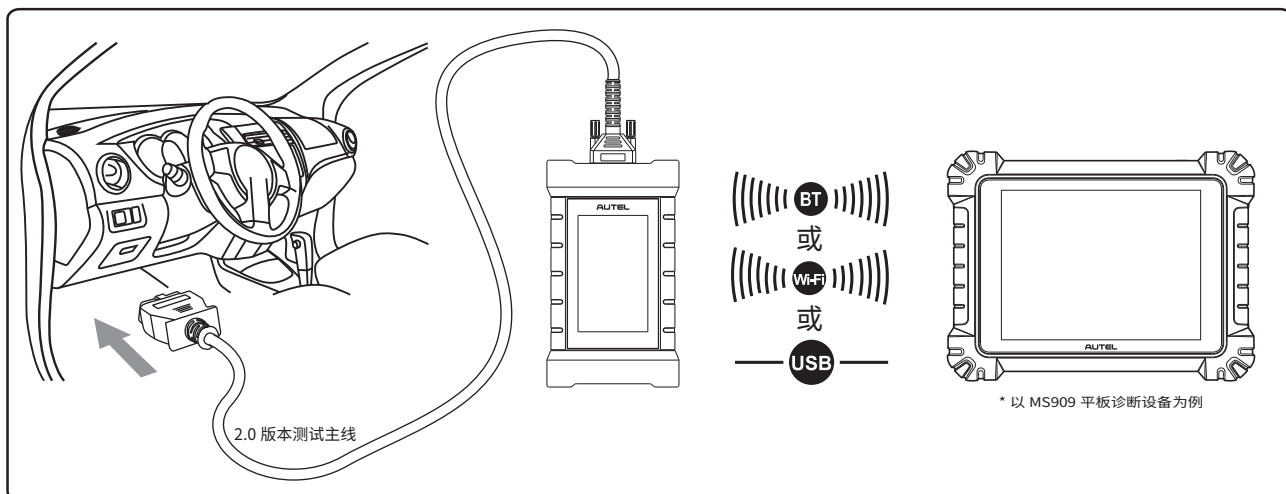

远程诊断连接操作

• 客户 C 端连接方式

1. 将 MaxiFlash XLink 设备通过 2.0 版本测试主线与车辆诊断座连接。
2. 使用网线将 MaxiFlash XLink 设备连接互联网。

• 专家 B 端连接方式

1. 将 MaxiFlash XLink 设备通过测试主线(专家端)与道通诊断设备 / 原厂设备 / 第三方诊断设备连接。
2. 请确保 MaxiFlash XLink 设备连接到 12V 电源,同时使用网线连接互联网。

客户 C 端连接方式：

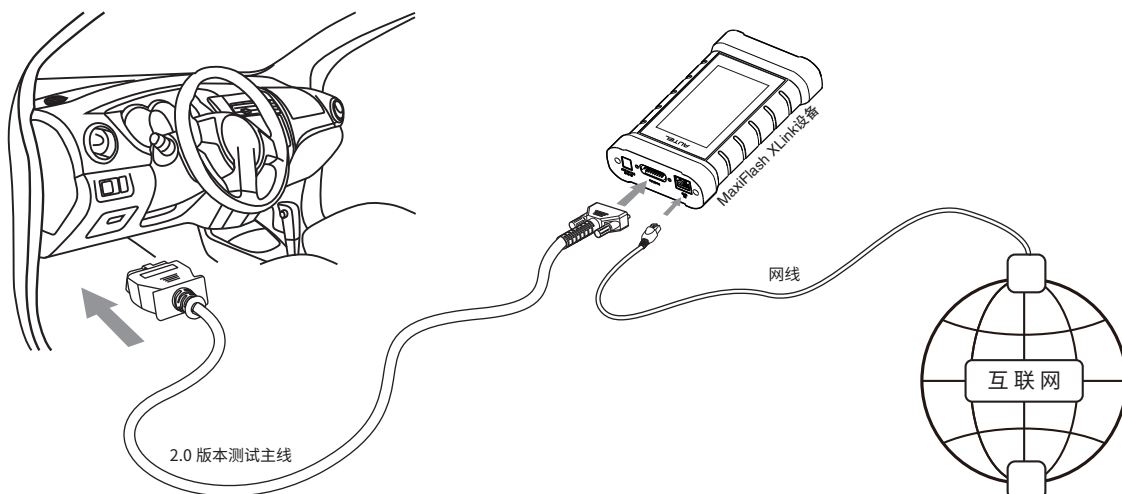

专家 B 端连接方式：

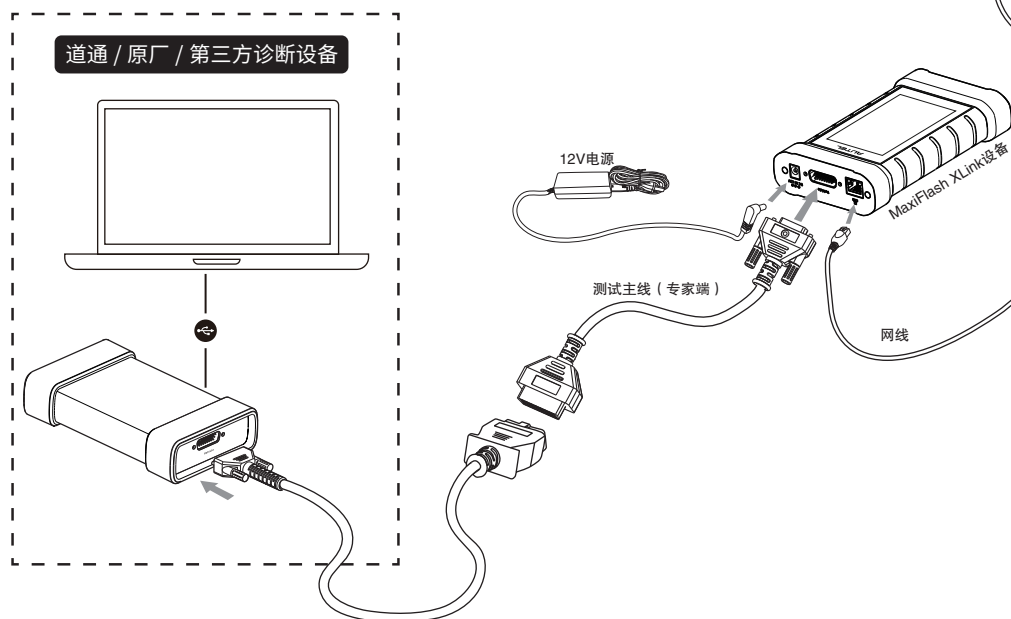

MaxiFlash XLink 设备绑定操作

首次使用远程服务前需要绑定 MaxiFlash XLink 设备。只有绑定了 MaxiFlash XLink 设备后才能进行相关远程诊断操作。

1

请扫描下方二维码下载【道通智慧汽修】APP 或打开【掌上智慧汽修】微信小程序。



(道通智慧汽修 APP)



(掌上智慧汽修小程序)

2

下载【道通智慧汽修】APP 或打开【掌上智慧汽修】微信小程序后,如果您已经注册过了道通账号,可直接登录;如果您还未注册过道通账号,请先根据页面提示进行注册,然后登录。

3

点击【我的】>【远程设备管理】进入设备绑定页面。



(专家 B 端)



(客户 C 端)

4

设备绑定的方式有两种:一是扫描设备背后的条形码,二是手动输入序列号。选择合适的方式绑定 MaxiFlash XLink 设备。



远程服务操作

• 客户 C 端操作

1 请根据【远程诊断连接操作】正确连接好 MaxiFlash XLink 设备和车辆。

2 登录【道通智慧汽修】APP 或【掌上智慧汽修】微信小程序,在创建订单页面发布诊断维修需求,可根据页面提示填写订单信息。



(微信小程序页面)



(APP 页面)

3 发布成功后等待专家接受订单,等待期间可通过发送在线信息或打电话与专家沟通服务需求。

4 专家接单成功后,即可打开车辆点火开关并保持网络通畅,等待专家侧发起远程连接。

5 专家服务完成后,可在【道通智慧汽修】APP 或【掌上智慧汽修】微信小程序确认完成订单并给予对方评价。

• 专家 B 端操作

1 登录【道通智慧汽修】APP 或【掌上智慧汽修】微信小程序,填写相关专家资质、账号绑定等申请。

2 请根据【远程诊断连接操作】正确连接好 MaxiFlash XLink 和其他诊断编程设备。

3

专家资质审核通过后,即可在订单市场页面选择想要服务的订单,并通过发送在线信息或打电话与客户沟通服务需求。



(微信小程序页面)



(APP 页面)

4

接单成功后,设备连接、网络通讯准备完毕,即可在【道通智慧汽修】APP 或【掌上智慧汽修】微信小程序、MaxiFlash XLink 设备上发起远程连接。



(微信小程序页面)



(APP 页面)

5

服务完成后,可在【道通智慧汽修】APP 或【掌上智慧汽修】微信小程序确认完成订单并给予对方评价。

客户 C 端和专家 B 端的网络时延

不同的颜色代表不同的延时状态。如果时延偏高,可点击页面上的【更换服务器】按钮进行服务器更换,以达到理想的网络状态。



绿色: 时延小于等于 30ms,表示当前网络较好
黄色: 时延大于 30ms 但小于等于 60ms,表示当前网络一般
红色: 时延大于 60ms,表示当前网络较差



注意: 以上页面截图均为示意图,可能与实际页面略有不同,请以实际为准。